

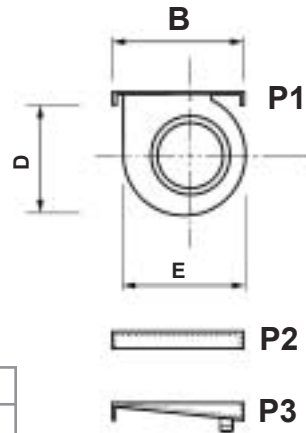

PLATEAUX FDZ

Dimensions A et B à préciser à la commande.
Plateau P1, P2 ou P3 à préciser à la commande.

Type	tr/mn			Débit en m³/h			Puissance	dBA	Prix HT
133/178	920	850	600	470	370	270	15W	49	335.15 €
146/192	1050	900	720	470	370	270	15W	47	344.78 €
146/220	800	700	500	470	370	270	15W	45	346.61 €
188/192	970	800	600	1150	850	550	100W	57	450.69 €
188/192	1100	950	900	1600	1200	900	147W	62	462.14 €

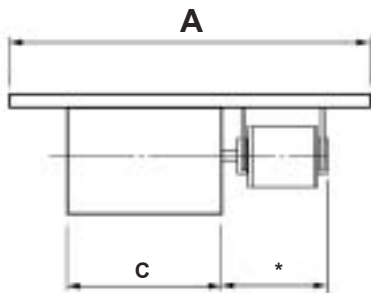

Type	A	B	*	C	D	E
133/178	-	-	S-M	210	195	204
146/192	-	-	S-M	227	195	204
146/220	-	-	S-M	255	195	204
188/192	-	-	S-M	227	267	262
188/192	-	-	S-M	227	267	262

- ATTENTION : Dimensions A et B, ainsi que le choix du plateau P1, P2 ou P3 sont à nous préciser lors de votre commande.

- *S-M = Suivant Moteur.

