

HÉLICOÏDES



HELICES EN ALUMINIUM INJECTE

- Pales en aluminium injecté.
- Equilibrées en G 6-3.
- Alésage claveté.
- Moyeu aluminium.



Pales	Ø11	Ø14	Ø19	Ø24	Ø28	Ø38	Ø42	Ø48	Prix HT
Ø250-5	•	•	•	•	•				170,23 €
Ø250-10	•	•	•	•	•				258,34 €
Ø280-5	•	•	•	•	•				177,61 €
Ø280-10	•	•	•	•	•				271,21 €
Ø315-5	•	•	•	•	•				187,32 €
Ø315-10	•	•	•	•	•				284,19 €
Ø355-5	•	•	•	•	•				195,86 €
Ø355-10	•	•	•	•	•				297,06 €
Ø400-5	•	•	•	•	•				204,40 €
Ø400-10	•	•	•	•	•				310,05 €
Ø450-5	•	•	•	•	•				212,94 €
Ø450-10	•	•	•	•	•				322,92 €
Ø500-5	•	•	•	•	•				213,29 €
Ø500-10	•	•	•	•	•				335,91 €
Ø560-5	•	•	•	•	•				229,90 €
Ø560-7			•	•	•	•	•	•	267,67 €
Ø560-10	•	•	•	•	•				348,78 €
Ø560-14			•	•	•	•	•	•	383,76 €
Ø630-5	•	•	•	•	•				238,45 €
Ø630-7			•	•	•	•	•	•	281,03 €
Ø630-10	•	•	•	•	•				361,76 €
Ø630-14			•	•	•	•	•	•	403,06 €
Ø710-5	•	•	•	•	•				246,87 €
Ø710-7			•	•	•	•	•	•	294,45 €
Ø710-10	•	•	•	•	•				374,63 €
Ø710-14			•	•	•	•	•	•	422,25 €
Ø800-5	•	•	•	•	•				255,53 €
Ø800-7			•	•	•	•	•	•	307,83 €
Ø800-10	•	•	•	•	•				387,62 €
Ø800-14			•	•	•	•	•	•	441,44 €
Ø900-7			•	•	•	•	•	•	321,16 €
Ø900-14			•	•	•	•	•	•	460,51 €
Ø1000-7			•	•	•	•	•	•	334,62 €
Ø1000-14			•	•	•	•	•	•	479,82 €

- RAPPEL : Ø Hélice - Nombre de pales - Sens de l'air..

- ATTENTION : Préciser pour toute commande : l'alésage/l'angle de calage ou la vitesse et puissance du moteur ainsi que le sens de flux d'air (hélice/moteur ou moteur/hélice).

HÉLICOÏDES



HELICES EN ALUMINIUM INJECTE

- Pales en aluminium injecté.
- Equilibrées en G 6-3.
- Alésage claveté.
- Moyeu aluminium.

SENS DE L'AIR

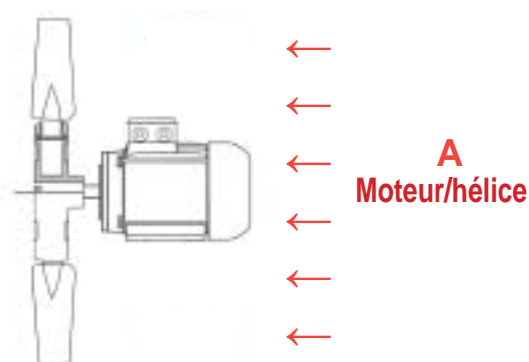
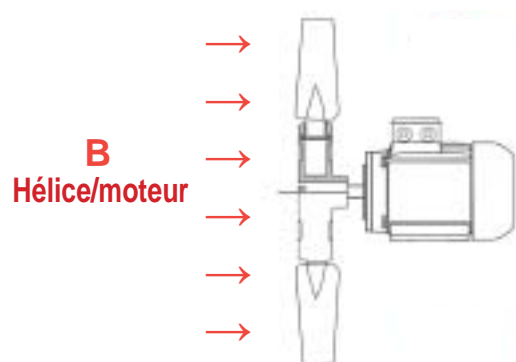

- AUTRES diamètre réalisable :
Exemple Ø548 prendre le prix du diamètre
supérieur, soit Ø560.