

VENTILATEURS



VENTILATEURS FSZ MOTORISES

- FSZ = Turbines à action simple ouïe.
- Volute en acier galvanisé sans soudure système PITTSBOURG.
- Pavillon d'aspiration embouti en acier galvanisé.
- Moteur électrique, IP 55 classe F, triphasé 230/400V ou triphasé 400/690V.
- Moteur B5 en construction S.

TABLEAU DE SELECTION

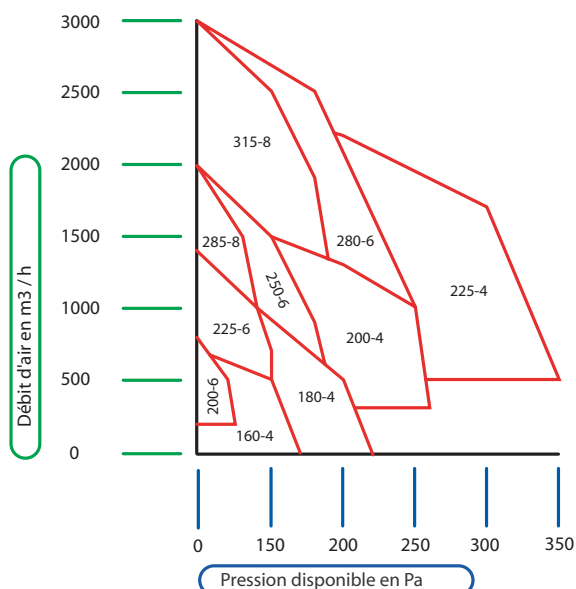

Pour obtenir une sélection plus détaillées, CONSULTEZ NOS SERVICES !

FSZ 4-6-8 Pôles jusqu'à 3000 m³/h

TABLEAU DE SELECTION

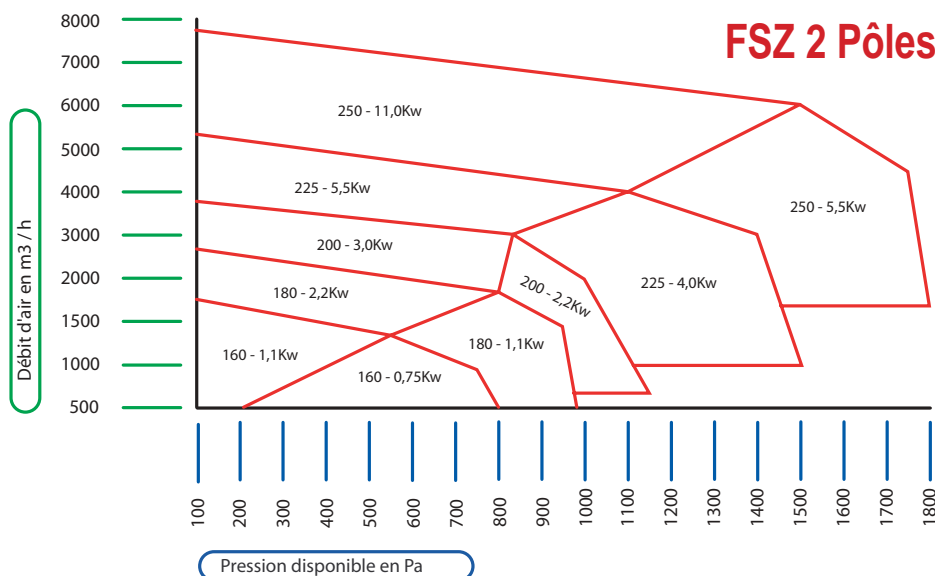

FSZ 2 Pôles 2800 tr/mn



VENTILATEURS



VENTILATEURS FSZ MOTORISES

- FSZ = Turbines à action simple ouïe.
- Volute en acier galvanisé sans soudure système PITTSBOURG.
- Pavillon d'aspiration embouti en acier galvanisé.
- Moteur électrique, IP 55 classe F, triphasé 230/400V ou triphasé 400/690V.
- Moteur B5 en construction S.

TABLEAU DE SELECTION



TABLEAU DE SELECTION



VENTILATEURS

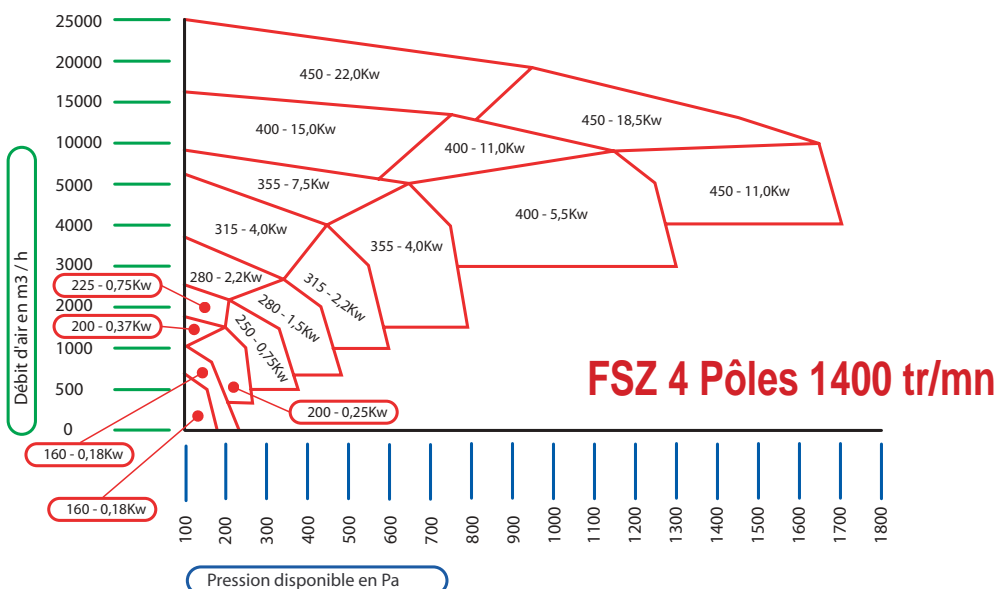
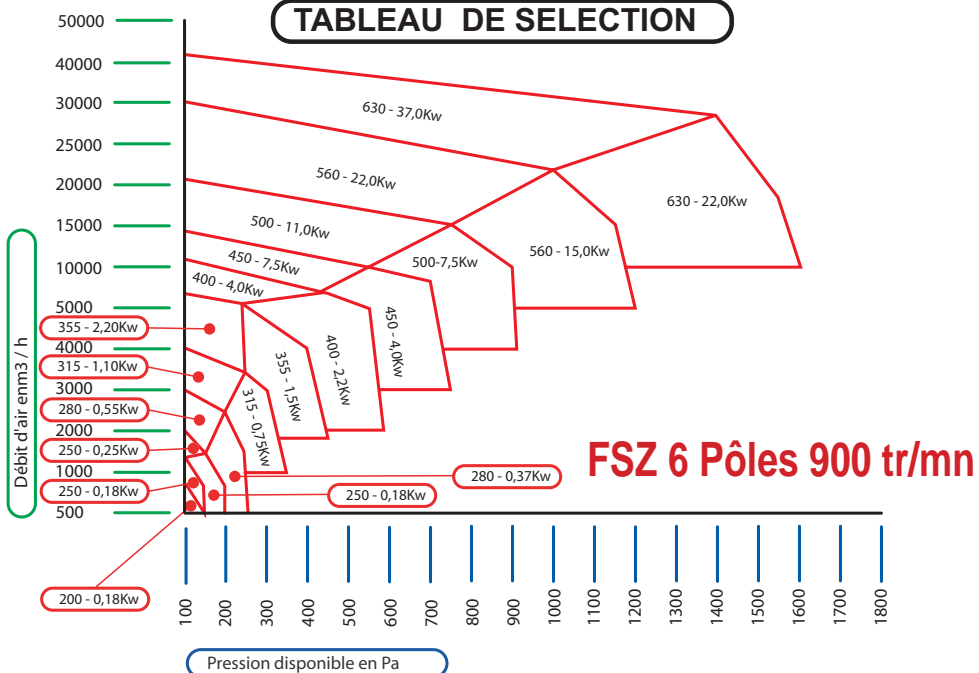

VENTILATEURS FSZ MOTORISES

- FSZ = Turbines à action simple ouïe.
- Volute en acier galvanisé sans soudure système PITTSBOURG.
- Pavillon d'aspiration embouti en acier galvanisé.
- Moteur électrique, IP 55 classe F, triphasé 230/400V ou triphasé 400/690V.
- Moteur B5 en construction S.

TABLEAU DE SELECTION

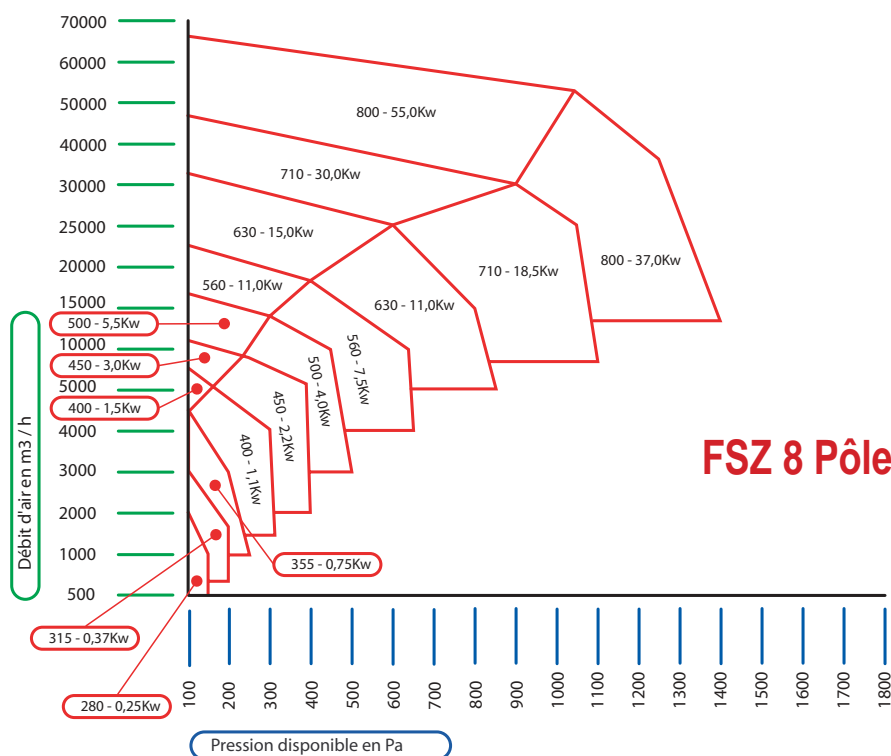

**Pour obtenir une sélection précise,
CONSULTEZ NOS SERVICES !**

VENTILATEURS



VENTILATEURS BSZ MOTORISES

- BSZ = Turbines à réaction simple ouïe.
- Volute en acier galvanisé sans soudure système PITTSBOURG.
- Pavillon d'aspiration embouti en acier galvanisé.
- Moteur électrique, IP 55 classe F, triphasé 230/400V ou triphasé 400/690V.
- Moteur B5 en construction S.

TABLEAU DE SELECTION



TABLEAU DE SELECTION



VENTILATEURS

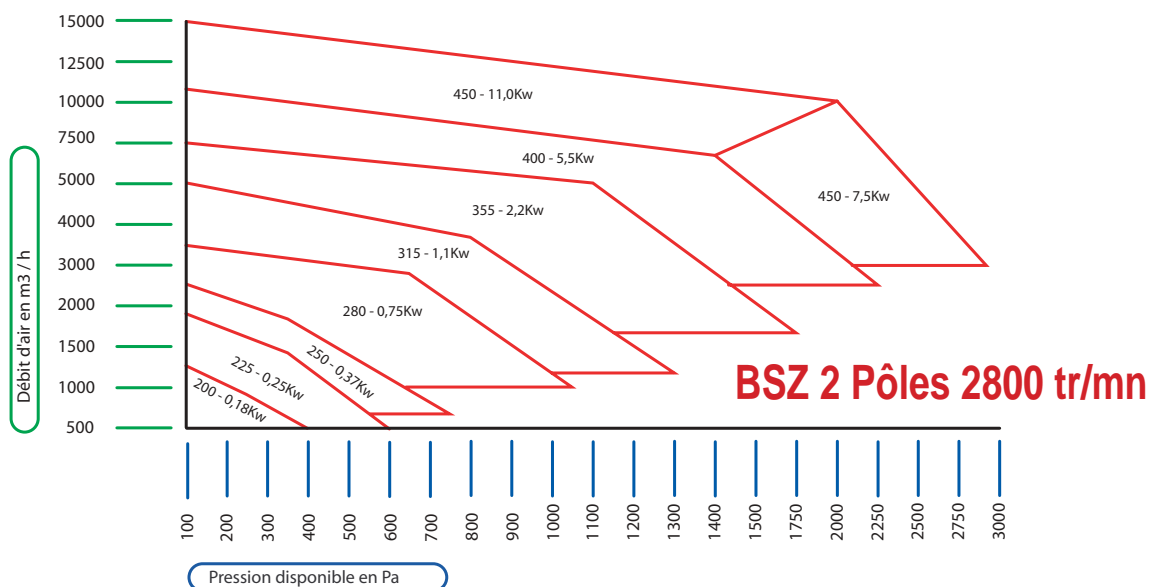
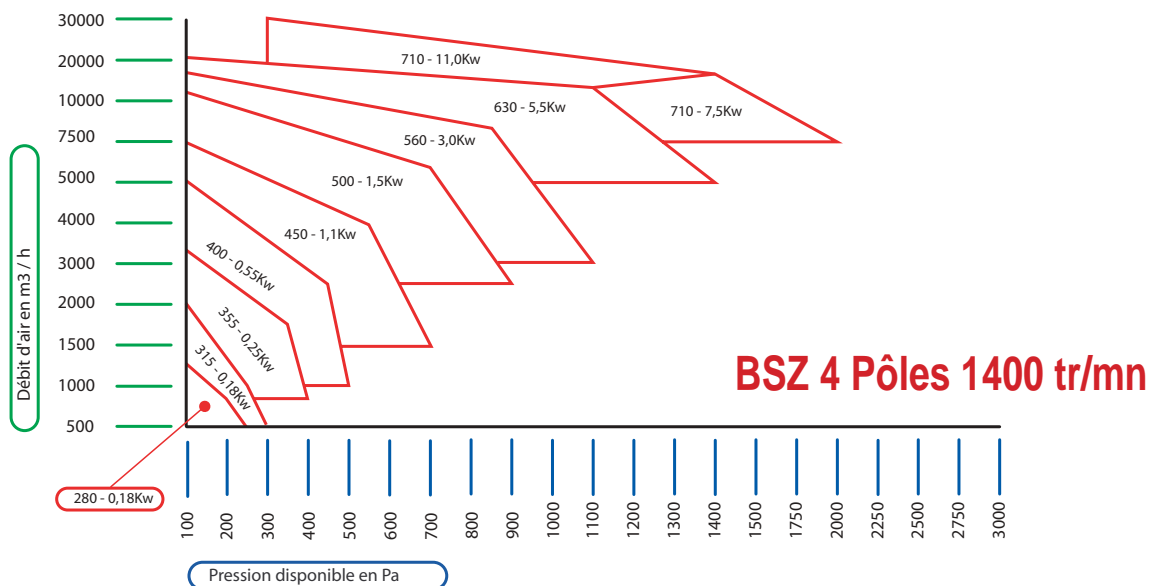

VENTILATEURS BSZ MOTORISES

- BSZ = Turbines à réaction simple ouïe.
- Volute en acier galvanisé sans soudure système PITTSBOURG.
- Pavillon d'aspiration embouti en acier galvanisé.
- Moteur électrique, IP 55 classe F, triphasé 220/380V ou triphasé 380/660V.
- Moteur B5 en construction S.

TABLEAU DE SELECTION



TABLEAU DE SELECTION



**Pour obtenir une sélection précise,
CONSULTEZ NOS SERVICES !**

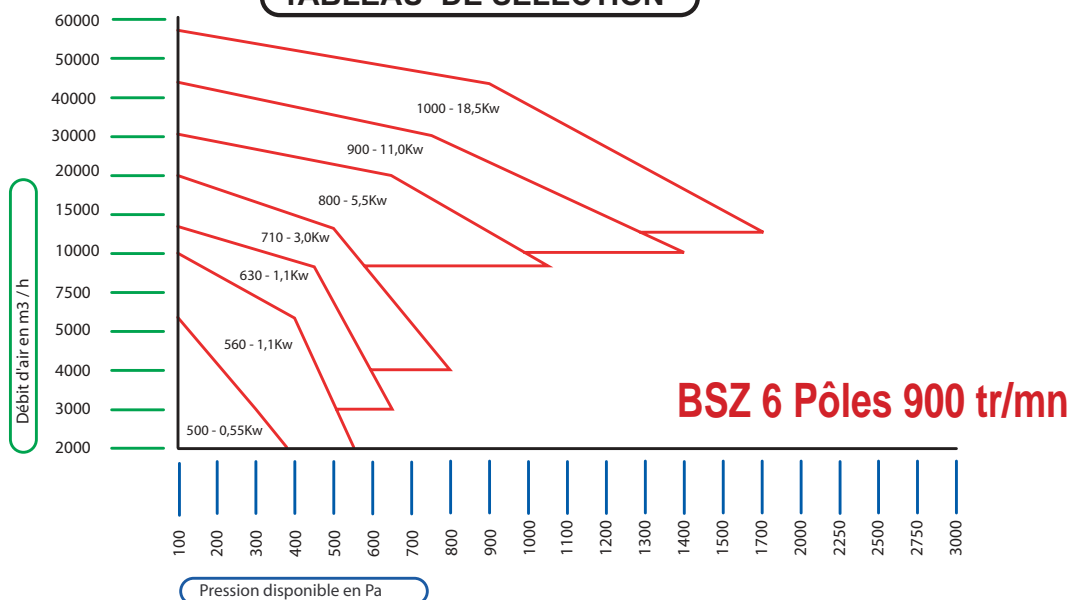
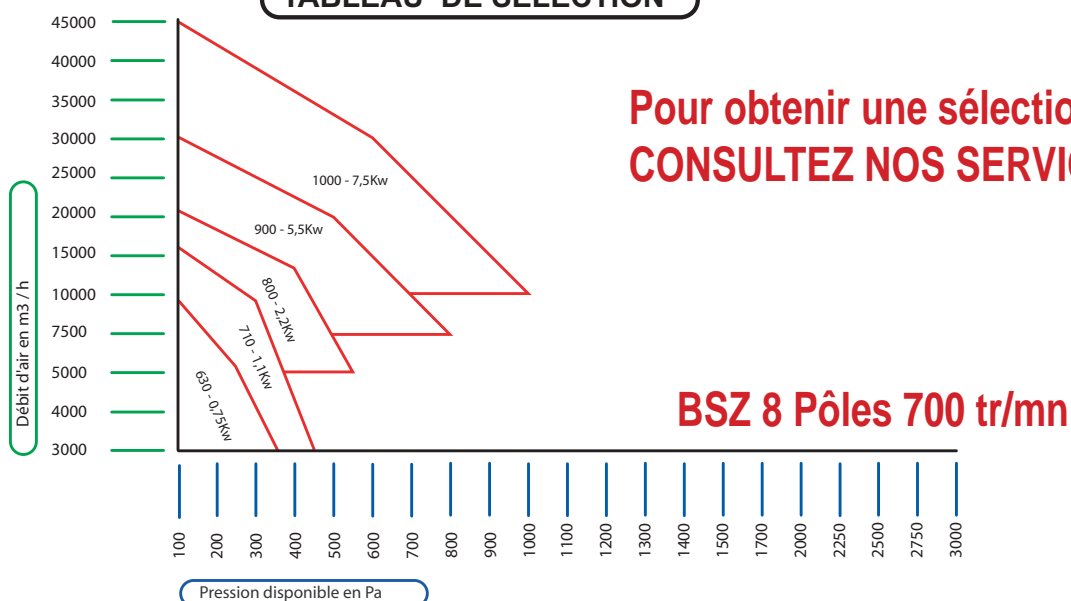

VENTILATEURS



VENTILATEURS MOTORISES FSZ C 200 à 355 BSZ C 200 à 710

- FSZ = Turbines à action simple ouïe.
- BSZ = Turbines à réaction simple ouïe.
- Volute en acier galvanisé sans soudure système PITTSBOURG.
- Pavillon d'aspiration embouti en acier galvanisé.
- Moteur électrique, IP 55 classe F, triphasé 230/400V ou triphasé 400/690V.
- Moteur B5 en construction C.

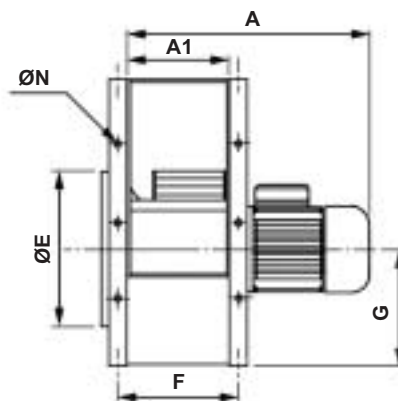
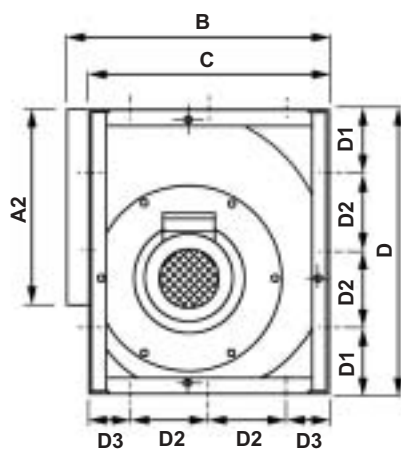

LG 90°

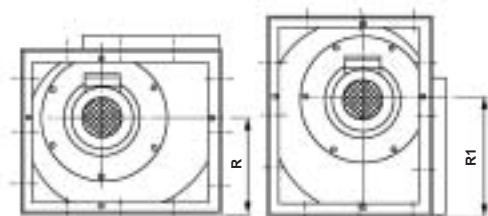

LG 90°

LG 270°

Types	A	A1	A2	B	C	D	D1	D2	D3	ØE	F	G	ØM	R	R1
FSZ-BSZ C 200	*	131	256	363	320	377	77	112	48	200	156	154	8	184	223
FSZ-BSZ C 225	*	146	288	399	354	421	99	112	65	225	171	172	8	205	249
FSZ-BSZ C 250	*	164	322	438	388	465	121	112	82	250	189	190	8	227	275
FSZ-BSZ C 280	*	183	361	484	443	522	121	140	82	280	213	213	10	257	309
FSZ-BSZ C 315	*	205	404	534	485	583	152	140	103	315	235	237	10	286	346
FSZ-BSZ C 355	*	229	453	594	547	658	152	178	96	355	269	268	10	321	390

Types	A	A1	A2	B	C	D	D1	D2	D3	ØE	F	G	ØM	R	R1
BSZ C 400	*	256	507	668	608	738	191	178	127	400	296	301	10	362	437
BSZ C 450	*	288	569	742	676	832	191	225	113	450	328	338	12	405	494
BSZ C 500	*	322	638	817	746	921	236	225	146	500	362	375	12	450	546
BSZ C 560	*	361	715	912	840	1035	268	250	170	560	411	421	14	503	614
BSZ C 630	*	404	801	1018	935	1161	301	250	188	630	454	473	14	565	688
BSZ C 710	*	453	898	1139	1048	1303	337	315	209	710	503	531	18	636	772

VENTILATEURS



VENTILATEURS MOTORISES FSZ C 200 à 355 BSZ C 200 à 710

- FSZ = Turbines à action simple ouïe.
- BSZ = Turbines à réaction simple ouïe.
- Volute en acier galvanisé sans soudure système PITTSBOURG.
- Pavillon d'aspiration embouti en acier galvanisé.
- Moteur électrique, IP 55 classe F, triphasé 230/400V ou triphasé 400/690V.
- Moteur B5 en construction C.

Types FSZ C

Type	Pôles	Puissance (kW)	Prix HT
FSZ C : 1 vitesse triphasé 400V			
200	2	2,20	742,14 €
200	4	0,25	494,76 €
200	4	0,37	513,00 €
200	6	0,18	505,02 €
225	4	0,55	542,64 €
225	4	0,75	568,86 €
225	6	0,18	519,84 €
250	4	0,75	584,82 €
250	4	1,10	650,94 €
250	6	0,18	536,94 €
250	6	0,25	539,22 €
280	4	1,50	710,22 €
280	6	0,37	609,90 €
280	6	0,55	614,46 €
280	8	0,25	655,50 €
315	6	0,75	693,12 €
315	6	1,10	824,22 €
315	8	0,37	718,20 €
355	8	0,75	784,32 €

Types BSZ C

Type	Pôles	Puissance (kW)	Prix HT
BSZ C : 1 vitesse triphasé 400V			
200	2	0,18	519,84 €
225	2	0,25	604,20 €
250	2	0,37	653,22 €
280	2	0,75	712,50 €
280	4	0,18	647,52 €
315	2	1,10	804,84 €
315	4	0,18	685,14 €
355	2	2,20	984,96 €
355	4	0,25	741,00 €
400	4	0,55	833,34 €
450	4	1,10	1011,18 €
500	4	1,50	1324,68 €
500	6	0,55	1228,92 €
560	6	1,10	1567,50 €
630	6	1,10	1894,68 €
630	8	0,75	1826,28 €
710	8	1,10	2265,18 €



OPTIONS

Désignations	Pages
Cadre au refoulement	492
Brides à l'aspiration	492
Grille de protection à l'aspiration	508
Manchette souple au refoulement	491
Manchette souple à l'aspiration	484 - 485

**BSZ C ATEX,
NOUS CONSULTER !**

