

MOTEURS ELECTRIQUES



MOTO-TURBINE A ROTOR EXTERIEUR

- Double ouïe action.
- Monophasé 230V 50Hz.
- IP 44 classe B.
- Moteurs 2 pôles.

CARACTERISTIQUES

Type	tr/mn	W. Abs.	μF	A	B	C	ØD	ØN	Prix HT
2 DRE 35.91E	1235	159	4	190	83	211	$\text{Ø}133$	$\text{Ø}108$	159,30 €
2 DRE 45.04S	1700	250	6	180	93	202	$\text{Ø}146$	$\text{Ø}115$	172,10 €
2 DRE 25.61E	900	73	2	180	73	202	$\text{Ø}146$	$\text{Ø}115$	141,70 €

- Rotation à droite (RD) vue face aspiration.

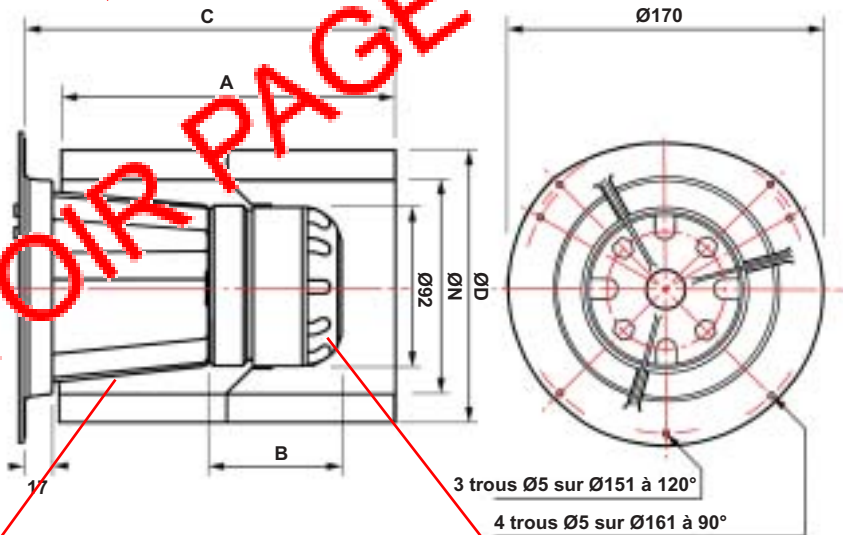

VOIR PAGE 220

ALIMENTATION

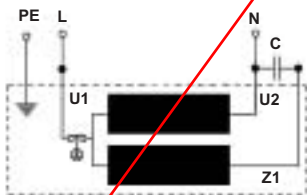

Noir-Brun : Condensateur
Noir-Bleu : Secteur
U1 : Bleu
U2 : Noir
Z1 : Brun
PE : Jaune/Vert



Conensateurs à fils	Prix HT
2 μF	4,00 €
4 μF	5,40 €
6 μF	5,60 €

- Prix du condensateur en supplément.